

Die schnelle Information für unsere Kunden

Starre Verriegelungen: nicht nur für Containerchassis

Die meisten starren Twistlocks werden an Fahrzeugen für den **Transport von ISO-Containern** verbaut. Aufgrund ihrer besonderen Robustheit werden diese Verriegelungen **auch für ganz andere Konstruktionen** eingesetzt.

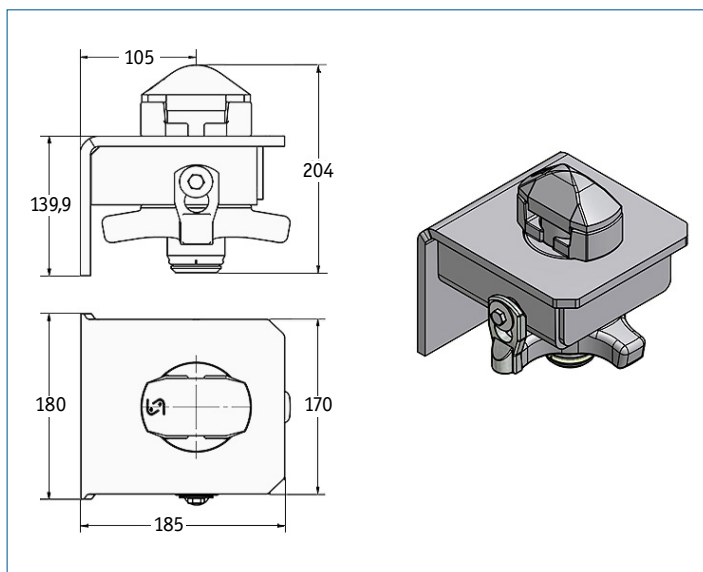

Die in der Zeichnung dargestellte Verriegelung eignet sich für das Anschweißen in Fahrtrichtung. Weitere Verriegelungen (drehbar, absenkbar, höhenverstellbar) finden Sie unter www.schneider-fc.com. Hierzu sowie zu Verriegelungen für Sonderkonstruktionen **beraten wir Sie gern**.

Art.-Nr.	Maße LxBxH (mm)	Spannbolzen	Rückenplatte	Sicherung über	Gewicht ca. in kg
905.233.011	180 x 185 x 215	52	x	Knebel	13
905.233.505	170 x 175 x 215	52	–	Knebel	11
905.233.205	180 x 185 x 194	52	x	Ring	13
905.233.310	180 x 185 x 194	52*	x	Ring	13
905.233.805	170 x 175 x 194	52	–	Ring	11
905.306.000	180 x 150 x 191	38	x	Ring	9
905.199.000	170 x 150 x 205	38	–	Knebel	7
905.250.001	175 x 170 x 147,5	52	–	Schraube**	10
905.251.001	175 x 170 x 147,5	52	–	Schraube	10
905.252.001	175 x 180 x 147,5	52	–	Schraube**	11

Rückenplatte jeweils 140 mm hoch,

* Führungsbuchse und Drehzapfen in Fahrtrichtung

** und Falle rechts

Rohe Gehäuse, verzinkte Innenteile

Alle unsere Verriegelungen erhalten Sie mit verzinkten Innenteilen. Die Gehäuse der Verriegelungen erhalten Sie roh für eine klassische Lackierung. Oder Sie verzinken den Hilfsrahmen einschließlich der Gehäuse für einen optimalen Korrosionsschutz. Sofern erforderlich, können Sie die Gehäuse mit speziellen 1K Lacken dennoch farblich anpassen.

